

TC AutoFoam

Distributeur de savon mousse sans contact



technical concepts
Innovative Hygiene Solutions

Ce distributeur mural au look résolument moderne permet de délivrer automatiquement la dose de savon nécessaire grâce à un système de détection intelligent. Ce système sans contact vous encourage à vous laver les mains plus souvent et limite les risques de contamination croisée. Il existe quatre formats différents de recharge.

Caractéristiques :

- La technologie brevetée SmartSensor™ libère une dose de 0,4 ml de mousse dès que l'utilisateur passe la main sous le distributeur.
- L'interrupteur marche/arrêt (on/off) permet d'activer ou de désactiver le signal sonore émis en cas d'épuisement des piles ou de la recharge. Il est recommandé de le laisser sur la position On.
- Le témoin rouge commence à clignoter (à raison d'une fois toutes les deux secondes) lorsque vous n'avez plus que 100 doses en réserve, puis clignote deux fois toutes les huit secondes lorsqu'il est nécessaire de remplacer la recharge (à condition que l'interrupteur marche/arrêt de tonalité soit réglé sur On).
- Le témoin jaune clignote lorsque le niveau des piles est faible.
- Le témoin vert clignote dès qu'un objet se trouve dans le champ de détection du capteur.
- Signal d'interférence – un signal sonore peut être émis lorsqu'un objet est maintenu pendant plus de 10 secondes dans le rayon d'action du capteur.
- Installation – Le distributeur doit être placé au moins à 31 cm au-dessus de la vasque ou du comptoir pour éviter tout problème d'interférence avec le capteur.

Spécifications :

- Jusqu'à 2 750 lavages par recharge
- Capacité de la recharge : 1 100 ml
- Montage au mur à l'aide de vis et d'attaches ou d'une bande adhésive double face
- 0,4 ml de mousse par dose
- Alimentation : 4 piles alcalines C (vendues séparément)
- Durée de vie des piles : 120 000 cycles ou 3 ans, selon le cas



Distributeurs AutoFoam sans contact 1 100 ml :

Code	Description
750495	Noir avec cache en chrome (illustré)
750412	Blanc avec cache blanc
0660102	Cache gris
0660103	Cache bleu

Pièces : 10 ; Poids : 11,2 kg ; Vol. : 0,715m³



Recharges AutoFoam 1 100 ml :

Code	Description
750112E	Savon liquide avec agents hydratants
750110E	Savon antibactérien
750593E	Solution hygiénique par friction
450092E	Savon mousse Free 'n Clean

Pièces : 4 ; Poids : 4,9 kg ; Vol. : 0,009m³

Système AutoFoam

Spécifications

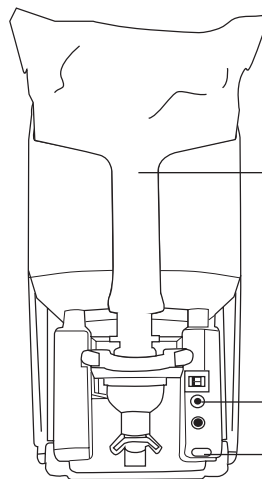
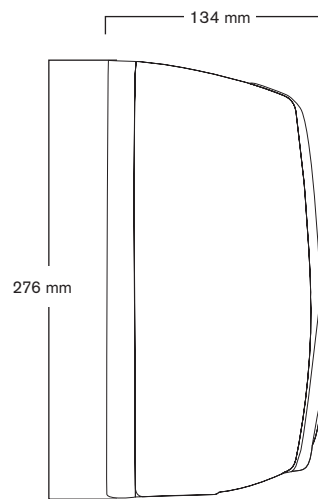
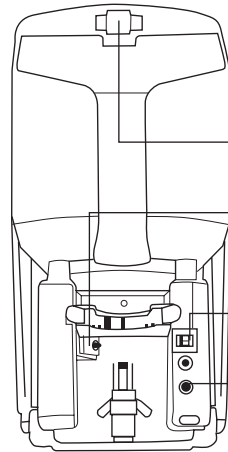
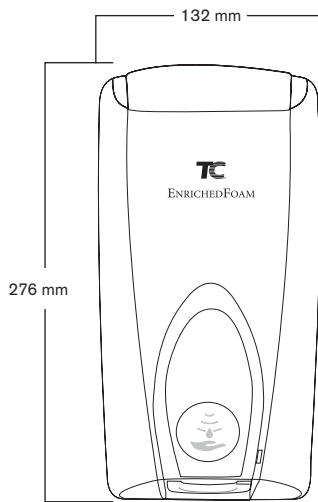

Fonctionnalités :

- Le distributeur fermé par un verrou protège les piles et la recharge.
- Bouton de recharge automatique : Réinitialise le compteur lorsqu'une nouvelle recharge est mise en place.
- Interrupteur de tonalité : Permet d'activer ou de désactiver l'émission d'un signal sonore en cas d'épuisement des piles ou de la recharge. Il est recommandé de le laisser sur la position On.
- Autonomie des piles : Le témoin jaune clignote lorsque le niveau des piles est faible et un signal sonore (facultatif) retentit.
- Témoin du niveau de la recharge : Le témoin rouge clignote lorsque le niveau de la recharge est limité ou entièrement vide et un signal sonore (facultatif) retentit.
- Les recharges de grande capacité (1 100 ml) sont prévues pour 2 750 lavages.
- Interrupteur du cache : Empêche le fonctionnement du système en cas de retrait du cache.
- La technologie brevetée SmartSensor™ libère une dose précise de mousse dès que l'utilisateur passe la main sous le distributeur.

Système AutoFoam

Instructions pour une installation rapide :

1. Fixez le distributeur sur un mur, un miroir ou un carreau à l'aide de vis/attaches et/ou d'un ruban adhésif double face.
2. Respectez une distance de 31 cm par rapport à la vasque ou au comptoir pour éviter tout problème d'interférence avec le capteur.
3. Introduisez l'embout de la recharge dans l'orifice de sortie du distributeur avant de remettre le cache en place. Veillez à ce que la recharge soit positionnée correctement à l'intérieur du distributeur. Le système émet un signal sonore pour indiquer que la recharge est enclenchée.

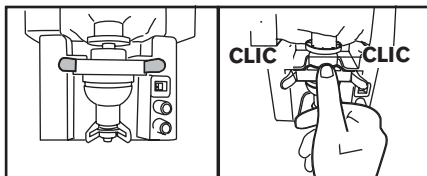

Réglementation :

- Conforme RoHS + WEEE
- Marquage CE

Protection de l'environnement :

- Piles ultra-performantes prévues pour 120 000 lavages ou une durée de vie de 3 ans
- Réduction de la taille globale de l'emballage de 80%

Garantie :

- 3 ans sur les défauts de fabrication, pièces et main d'œuvre



ADA COMPLIANT



technical concepts
Innovative Hygiene Solutions

Siège mondial :

Desservant l'Amérique du Nord et du Sud
Technical Concepts LLC
1301 Allanson Road
Mundelein, Illinois 60060 États-Unis
Numéro vert : 1-800-551-5155
Fax : 1-800-551-5046

Siège européen :

Desservant l'Europe et le Moyen-Orient
Technical Concepts International Ltd.
Peterborough, PE2 6WA, Angleterre
Tél : +44 (0)870 568 6824
Fax : +44 (0)870 225 8390

Siège sud-africain :

Desservant l'Afrique du Sud et l'Afrique
Technical Concepts SA
Unit 37 Sunnyrock Business Park
5 Sunrock Close, Sunnyrock
Germiston, 1401
Tél : +27 (0) 11 455 5795
Fax : +27 (0) 11 455 5799



www.technicalconcepts.com www.technicalconcepts.co.uk

G08717 RÉV01